



## S:FLEX RH Alu 93-7-45 black

### S:FLEX DH Alu 93-7-45 schwarz

#### description / Artikelbezeichnung:

S:FLEX RH Alu 93-7-45 black / S:FLEX DH Alu 93-7-45 schwarz

#### art.-no. / Artikelnummer:

720-200-043

#### Product Data / Artikeldaten

material identification / Werkstoffbezeichnung: - EN AW-6082 T6 (ALSi 1MgMn)

#### mechanical values / Mechanische Werte:

$F_{rd}$ pressure parallel to the roof / Druck parallel zur Dachfl.	=	700 N
$F_{rd}$ pressure vertical to the roof / Druck senkrecht zur Dachfl.	=	1500 N
$F_{rd}$ tension vertical to the roof / Zug senkrecht zur Dachfl.	=	-1500 N

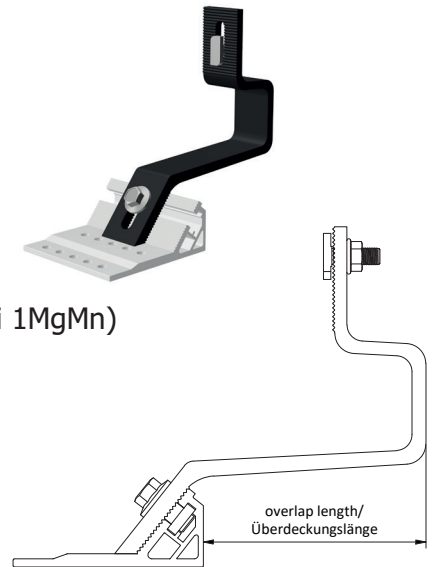

#### general values / Allgemeine Werte:

width / Breite	=	93,0 mm
height / Höhe	=	170,0 mm
weight / Gewicht	=	0,446 kg
length / Länge	=	206,0 mm

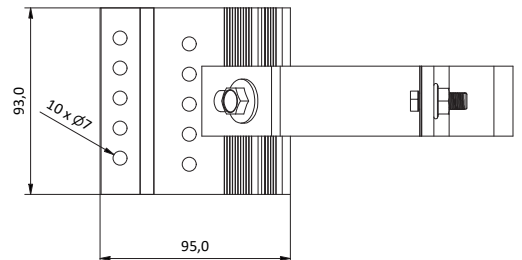

#### notice / Hinweise:

tightening torque: 20-25 Nm (M10x20) / Anzugsmoment: 20-25 Nm (M10x20)

tightening torque: 12-15 Nm (M8x25) / Anzugsmoment: 12-15 Nm (M8x25)

max. height compensation: 45 - 58mm in the area of roof panels /

max. Höhenausgleich im Dachlattenbereich: 45 - 58mm

max. height compensation: 21mm in the area of profiles / max. Höhenausgleich im Schienenbereich: 21mm

Overlap length: 100 mm / Überdeckungslänge: 100 mm

max. load, without support on the roof / Maximale Belastung, ohne Abstützung auf dem Dachstein

#### Fitting / Verschraubung:

hexagon screw M10x20 similar DIN 6921 SW13 A2-70 / Skt. Schraube M10x20 ähnlich DIN 6921 A2-70

T-bolt M8x25 28/15 A2-70 / Hammerkopfschraube M8x25 28/15 A2-70

square nut M10 low form DIN 562 A2-50 / 4kt Mutter M10 niedrige Form DIN 562 A2

locking nut M8 similar DIN 6923 A2-70 / Sperrzahnmutter DIN 6923 M8 A2-70